

INPRO









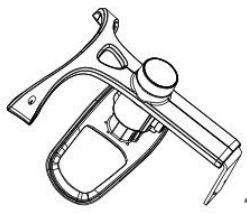

Cadeira Ergonômica PRO

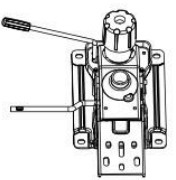
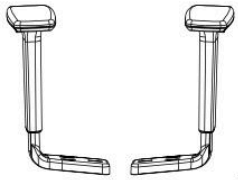
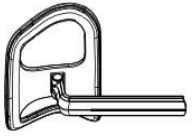

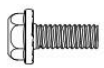
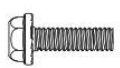
Atenção

- Leia atentamente estas instruções antes da montagem e verifique se todos os componentes estão presentes antes de iniciar o processo de montagem.
- Utilize este produto apenas para sentar uma pessoa de cada vez.
- Não utilize esta cadeira como degrau/escada, nem em superfícies de chão irregulares.
- Não sente-se em nenhuma parte da cadeira, exceto no assento.
- Não use a cadeira a menos que todos os parafusos e botões estejam apertados.
- A cada seis meses, certifique-se de que todos os parafusos e botões estejam completamente apertados para garantir a estabilidade.
- Se houver peças faltando, quebradas, danificadas ou desgastadas, pare de usar o produto até que os reparos sejam feitos utilizando peças autorizadas pela fábrica.
- Guarde este manual para futuras consultas.

Componentes

<p>A</p>  <p>1PCS</p>	<p>B</p>  <p>1PCS</p>	<p>C</p>  <p>1PCS</p>
<p>D</p>  <p>1PCS</p>	<p>E</p>  <p>1SET</p>	<p>F</p>  <p>1PCS</p>
<p>G</p>  <p>M6*16mm 2PCS</p>	<p>H</p>  <p>M6*25mm 4PCS</p>	<p>I</p>  <p>M6*30mm 6PCS</p>
<p>J</p>  <p>M8*16mm 3PCS</p>	<p>K</p>  <p>1SET</p>	<p>L</p>  <p>5mm(80*30) 1PCS</p>
<p>M</p>  <p>1PCS</p>	<p>N</p>  <p>5PCS</p>	<p>O</p>  <p>1PCS</p>

Passos

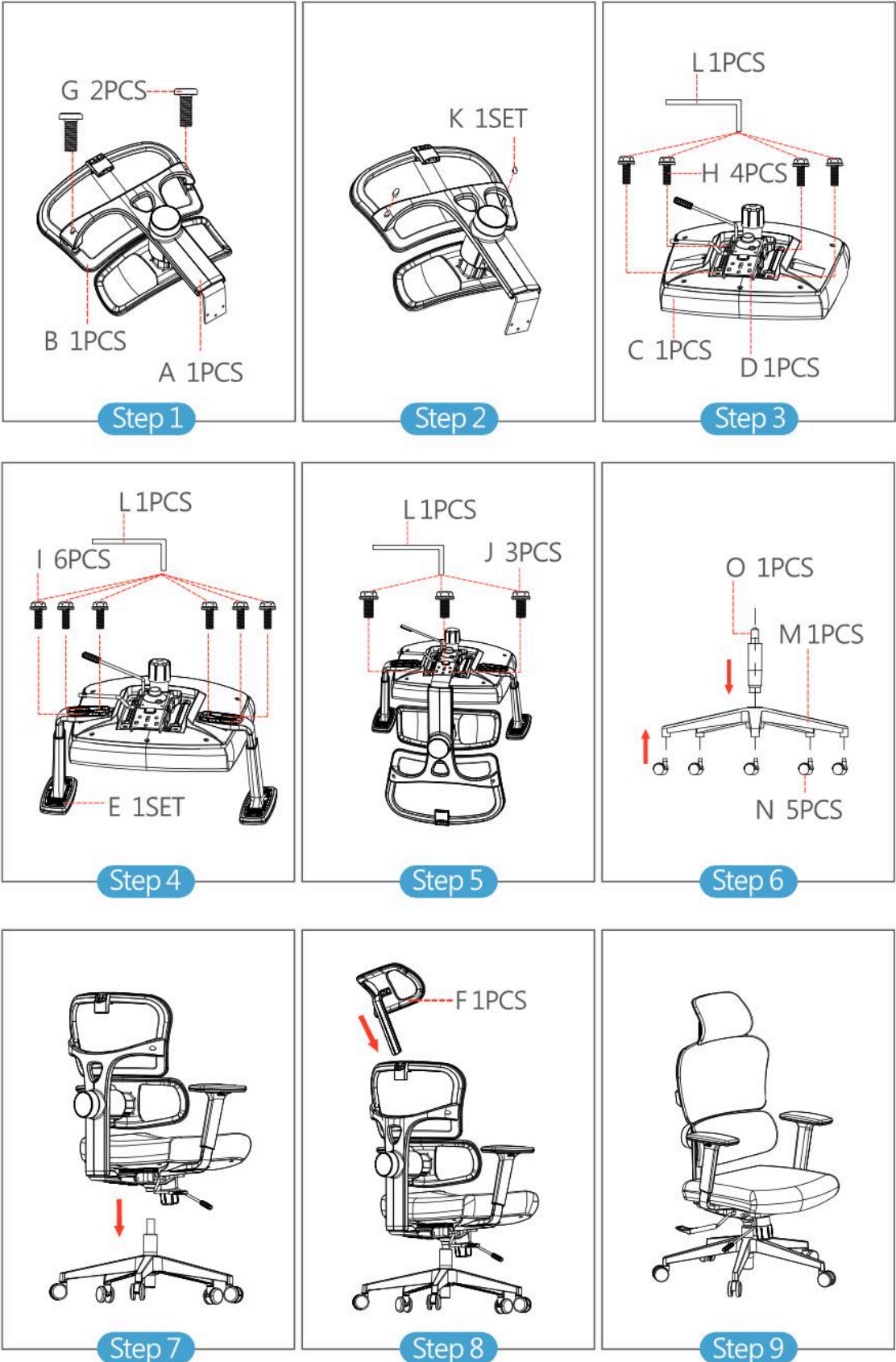

Instruções de Ajustes

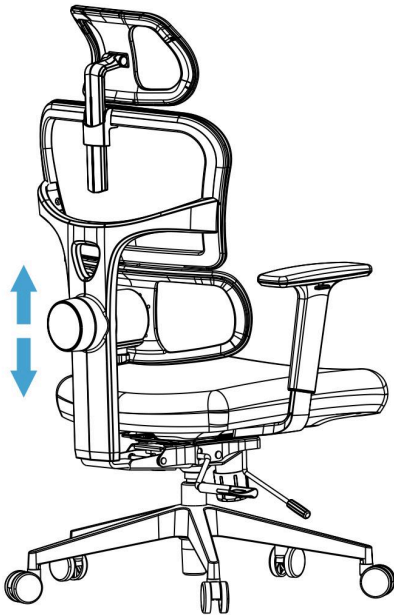

1.1 Ajuste da Altura do Encosto

1.1.1 Método I.

Em pé atrás da cadeira, puxe o suporte com as mãos e levante lentamente, seção por seção (uma seção equivale a 1 cm). Existem 4 níveis de ajuste, e você pode ouvir o som de travamento em qualquer um dos 4 níveis.

1.1.2 Método II.

Sentado na cadeira e inclinando-se ligeiramente para a frente, coloque suas mãos para trás para segurar o suporte lombar, então levante lentamente, seção por seção (uma seção equivale a 1 cm). Você pode escolher a altura mais adequada para a cintura de acordo com suas sensações.



Por favor, ao levantar o encosto até a altura máxima, ele não poderá ser travado e será redefinido para a altura mais baixa.



1.2 Ajuste a Profundidade do Assento

Enquanto estiver sentado na cadeira, levante a barra de ajuste de profundidade do assento e deslize a base do assento para frente ou para trás para ajustar a profundidade do assento.

1.3 Ajuste da inclinação do Encosto



1.3.1 Inclinação

Sentado na cadeira, puxe o mecanismo de ajuste à sua direita, depois incline o encosto com força e ajuste o ângulo de inclinação. Use a mão direita para empurrar o mecanismo de ajuste para dentro e travá-lo. Finalmente, mova suas costas levemente até ouvir o som de "clique", e o ângulo de inclinação estará fixado.

1.3.2 Posição Vertical

Por favor, use a mão direita para puxar novamente o mecanismo de ajuste e, em seguida, incline seu corpo para trás no encosto com força (Este passo é muito, muito importante!). Quando ouvir o som de "clique", o encosto será desbloqueado com sucesso. Nesse momento, você pode reajustar o ângulo de inclinação ou voltar à posição vertical. Se precisar fixar o encosto, por favor, empurre o mecanismo de ajuste para dentro.



Se você não inclinar seu corpo para trás com força ao desbloquear o mecanismo de ajuste, o encosto ficará preso e não voltará à posição vertical.

1.4 Ajuste de altura do assento

1.4.1 Levantar

Levante a barra de ajuste de altura do assento e retire o peso do corpo da almofada ao mesmo tempo. A cadeira subirá lentamente e depois soltará a alavanca de ajuste de altura quando a altura da cadeira for adequada ao seu corpo. Uma boa posição ergonômica é que os pés estejam apoiados no chão e os joelhos alinhados com os quadris.

1.4.2 Abaixar

Enquanto estiver sentado na cadeira, levante a alavanca de ajuste de altura. A cadeira abaixará lentamente e liberará a alavanca de ajuste de altura quando a altura do assento for adequada.

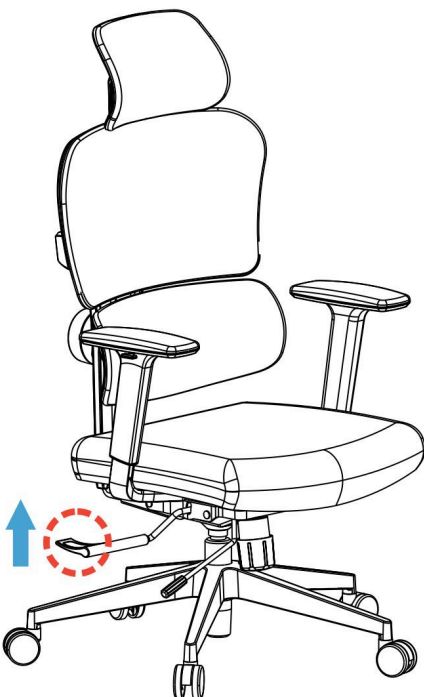

1.5 Ajuste do apoio de braço

1.5.1 Ajuste de Altura

Levante o botão na parte externa do apoio de braço e, em seguida, levante o apoio de braço para ajustar o nível a uma altura adequada de acordo com suas necessidades.

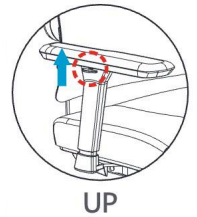

1.5.2 Ajuste Frontal e Traseiro

Segurando o apoio de braço, mova-o para frente e para trás para ajustá-lo à distância adequada da sua mesa de trabalho.

1.5.3 Ajuste de rotação

Segurando o apoio de braço, gire-o para a esquerda ou para a direita para ajustá-lo no ângulo adequado para seus braços.

1.5.4 Ajuste interno e externo

Segure o meio do apoio de braço e mova-o para dentro ou para fora para ajustar os braços em uma posição adequada de acordo com suas necessidades.

1.6 Ajuste da força de inclinação para trás

Embaixo da cadeira, no centro, há um botão redondo preto que você pode ajustar a força de inclinação das costas de acordo com a direção do botão "+", símbolo "-". O sinal "+" significa que exigirá mais força de inclinação, e o sinal "-" significa que exigirá menos força de inclinação.



1.7 Ajuste da Força do Apoio Lombar

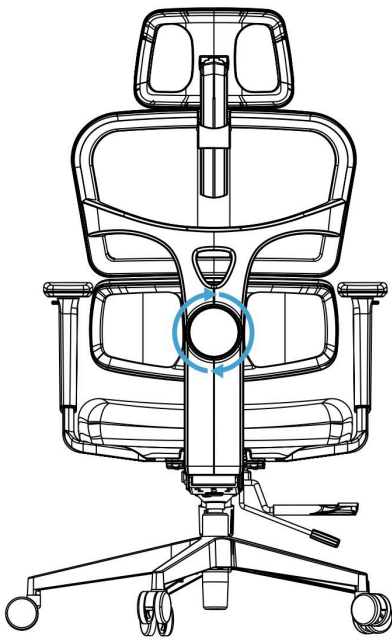

O botão laranja nas costas da cadeira pode ajustar a força do suporte lombar. Siga a direção dos símbolos "+" e "-", bem como das setas marcadas no botão laranja. Para ajustar a força do suporte lombar para obter mais suporte, gire o botão em direção ao sinal "+" e, para obter menos suporte, gire em direção ao sinal "-".

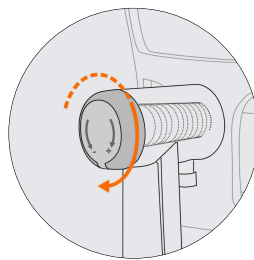

1.8 Função de bloqueio/desbloqueio do suporte lombar

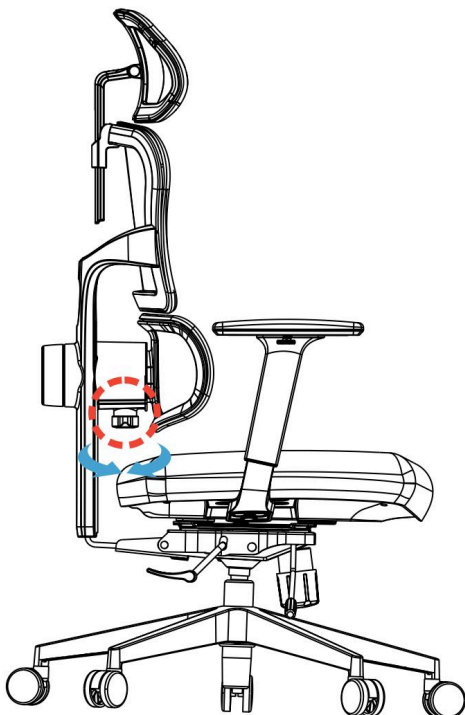

No encosto da cadeira há um botão preto abaixo do apoio lombar. Para manter o apoio lombar numa posição fixa, rode o botão para bloquear.

Para poder flexionar a região lombar e fazer com que o apoio lombar acompanhe seus movimentos, gire o botão para a posição destravada.

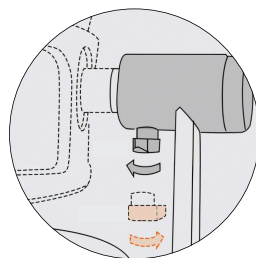

1.9 Ajuste do encosto de cabeça

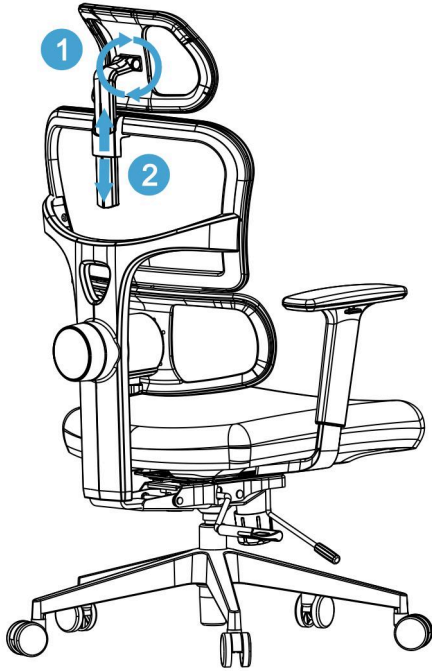

1.9.1 Ajuste de Ângulo

O apoio de cabeça gira para cima e para baixo em um intervalo de 30° para que você possa ajustar o ângulo do apoio de cabeça de acordo com as necessidades de sua cabeça e pescoço.

1.9.2 Ajuste de Altura

Segurando o encosto de cabeça, levante-o e abaixe-o para ajustá-lo a uma altura adequada de acordo com as necessidades de sua cabeça e pescoço.

Perguntas Frequentes

1. Por que não consigo bloquear meu encosto quando ele é elevado à altura máxima?

Ele cai para a posição mais baixa. A cadeira possui um total de 5 níveis de ajuste de altura, mas apenas 4 posições de bloqueio. A posição mais baixa corresponde ao primeiro nível de ajuste, e o encosto pode ser elevado até o quarto nível. Quando o encosto é puxado até a altura máxima, não é possível bloqueá-lo. Ao levantar o encosto um nível por vez, você ouvirá um clique 4 vezes e, ao ouvir o quarto clique (altura máxima), o encosto se restabelecerá à altura mais baixa.

2. Como ajusto a altura do encosto?

Você pode ficar de pé atrás da cadeira, colocar o pé na base com formato de estrela de cinco pontas, puxar o suporte com as mãos e levantar lentamente seção por seção (uma seção de 1 cm). Tenha em mente que, quando levantar o encosto até a altura máxima, ele não poderá ser bloqueado e se restabelecerá à altura mais baixa. Sentado na cadeira, inclinando-se levemente para frente, coloque as mãos para trás para segurar o suporte lombar, depois levante lentamente seção por seção (uma seção de 1 cm). Você pode escolher a altura mais adequada para a sua cintura conforme a sua preferência. Tenha em mente que, ao levantar o encosto até a altura máxima, ele não poderá ser bloqueado e se restabelecerá à altura mais baixa.

3. Por que o encosto não volta à posição vertical após ser inclinado?

Se precisar restaurar o encosto à posição vertical ou ajustar novamente o ângulo de inclinação do encosto, por favor, use a mão direita para puxar novamente o mecanismo de ajuste e, em seguida, incline o corpo para trás com força. Quando ouvir o som de "clique", o encosto será desbloqueado com sucesso. Nesse momento, você pode reajustar o ângulo de inclinação ou voltar ao estado vertical. Se precisar fixar o encosto, por favor, empurre o mecanismo de ajuste para dentro.

4. Como fazer com que a cadeira fique inclinada?

Sentado na cadeira, puxe o mecanismo de ajuste com a mão direita, depois incline-se vigorosamente contra o encosto e ajuste o ângulo de inclinação. Use a mão direita para empurrar o mecanismo para dentro e travá-lo. Finalmente, mova ligeiramente suas costas; você ouvirá o som de "clique" e o ângulo de inclinação ficará fixado.

5. Preciso empurrar com muita força para inclinar o encosto da cadeira para trás. Alguma sugestão?

Há um botão redondo preto no centro da parte inferior da cadeira. Você pode ajustar a força de inclinação do encosto de acordo com a direção do botão "+" e o símbolo "-". O símbolo "+" significa que requer mais força para inclinar, enquanto o símbolo "-" significa que requer menos força. Você pode girar o botão na direção do "-" para reduzir a força de inclinação.

Perguntas Frequentes

6. Como ajustar a profundidade do assento?

Fique em pé ao lado direito da cadeira, com uma mão levante o mecanismo de ajuste da profundidade do assento, e com a outra mão coloque no extremo do assento. Segure o assento para movê-lo para frente e para trás e ajustar a profundidade do assento.

7. Como faço para que o suporte lombar siga minha cintura em vez de ficar fixo?

Há um botão de ajuste preto embaixo do suporte lombar. Gire o botão, quando o suporte lombar estiver desbloqueado, ele seguirá automaticamente a sua cintura.

8. É possível fixar a posição do suporte lombar?

Claro! Há um botão de ajuste preto embaixo do suporte lombar. Gire o botão, quando o suporte lombar estiver bloqueado, ele suportará sua cintura de maneira fixa. Você pode ajustar a posição do suporte lombar conforme suas necessidades.

INPRO

Tem alguma dúvida ou sugestão?

E-mail: contato@inpro.br.com

Telefone: +55 (11) 941912689

R. Mário Faustino, 41 - Sala 02

Parque Jabaquara

São Paulo - SP, 04357-030