

INPRO











Cadeira Ergonômica Plus

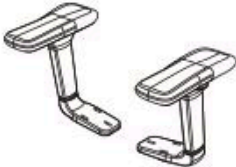
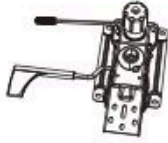

Atenção

- Leia atentamente estas instruções antes da montagem e verifique se todos os componentes estão presentes antes de iniciar o processo de montagem.
- Utilize este produto apenas para sentar uma pessoa de cada vez.
- Não utilize esta cadeira como degrau/escada, nem em superfícies de chão irregulares.
- Não sente-se em nenhuma parte da cadeira, exceto no assento.
- Não use a cadeira a menos que todos os parafusos e botões estejam apertados.
- A cada seis meses, certifique-se de que todos os parafusos e botões estejam completamente apertados para garantir a estabilidade.
- Se houver peças faltando, quebradas, danificadas ou desgastadas, pare de usar o produto até que os reparos sejam feitos utilizando peças autorizadas pela fábrica.
- Guarde este manual para futuras consultas.

Componentes

<p>A</p>  <p>1PC</p>	<p>B</p>  <p>1PC</p>	<p>C</p>  <p>1PC</p>
<p>D</p>  <p>1PC</p>	<p>E</p>  <p>1SET</p>	<p>F</p>  <p>1PC</p>
<p>G</p>  <p>1SET</p>	<p>H</p>  <p>M6*25mm 4PCS</p>	<p>I</p>  <p>M6*30mm 6PCS</p>
<p>J</p>  <p>M8*16mm 3PCS</p>	<p>K</p>  <p>1PC</p>	<p>L</p>  <p>5mm(80*30) 1PC</p>

Componentes

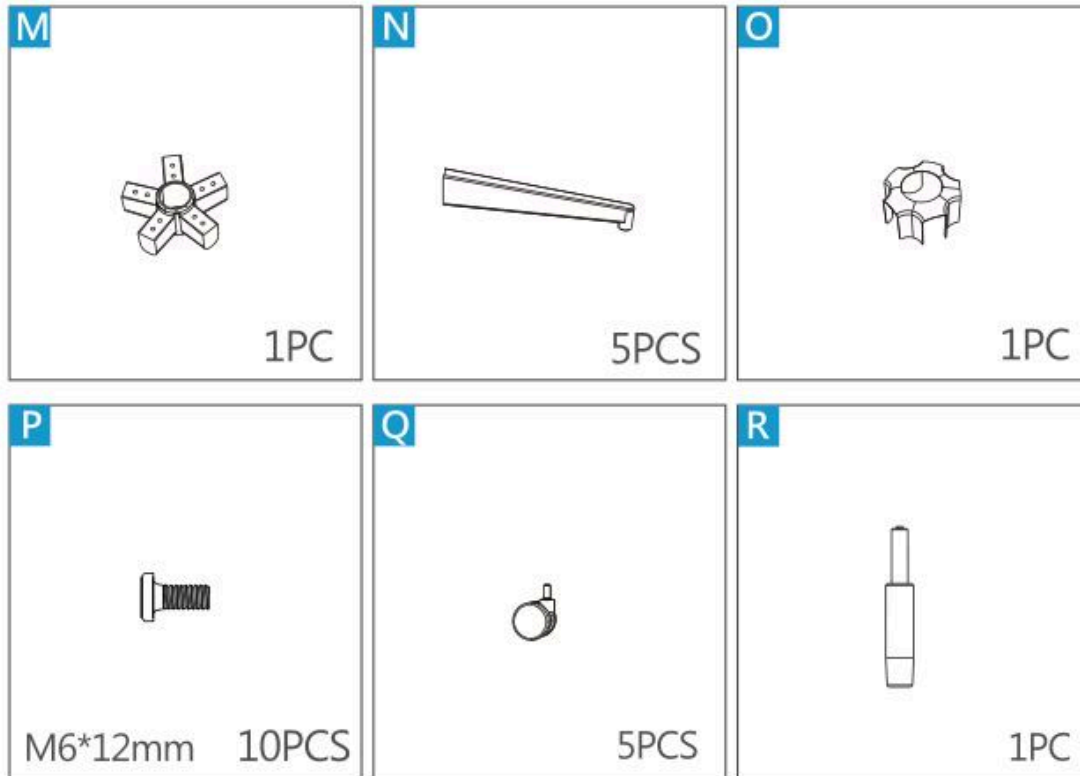

Passos

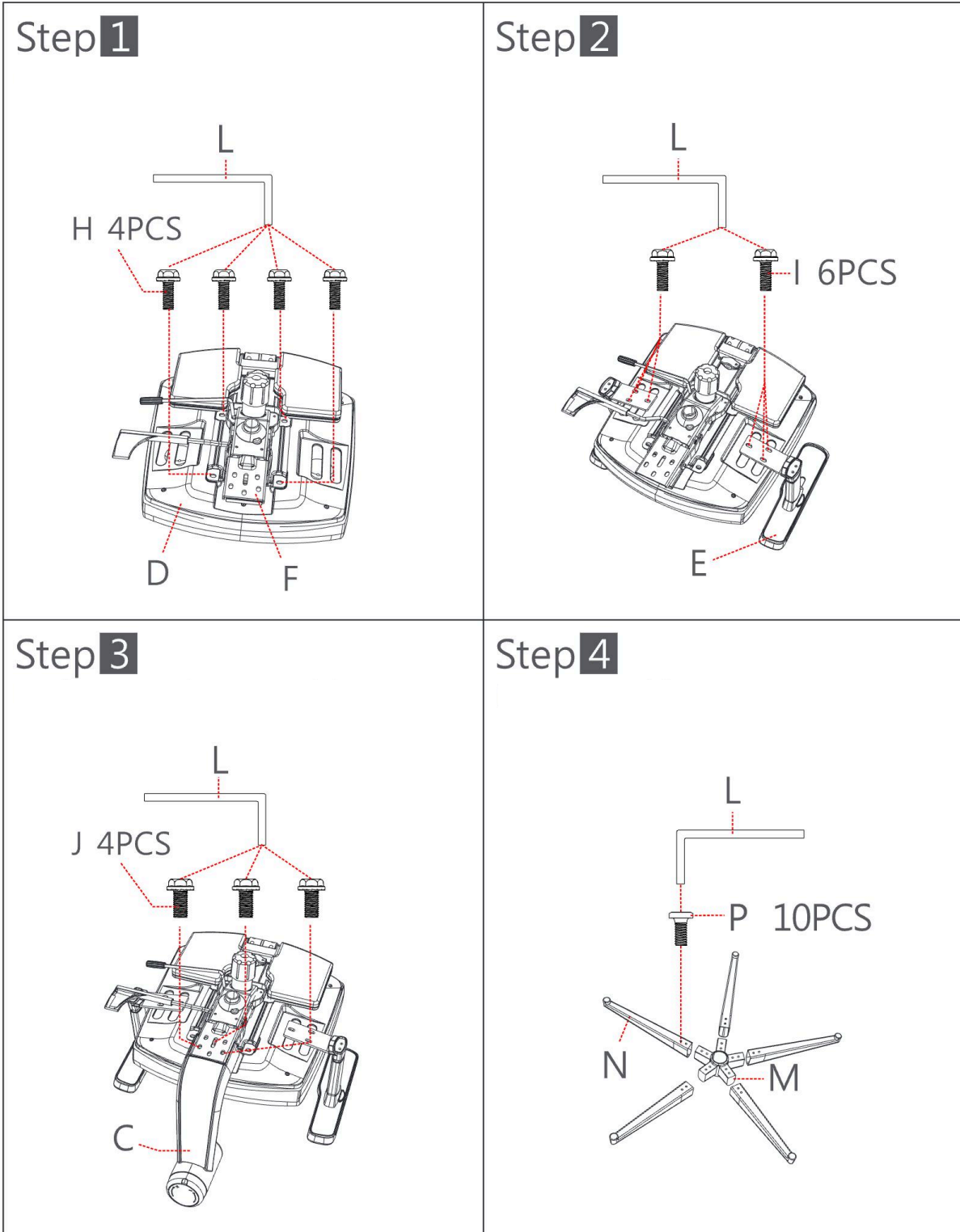

Passos

Step 5

Step 6

Step 7

3 Opções de Altura
 Você pode escolher a altura correta do encosto entre as três opções: 'menos de 165 cm', '166~178 cm' e 'mais de 179 cm', com base na sua altura.

Passos

Step 8

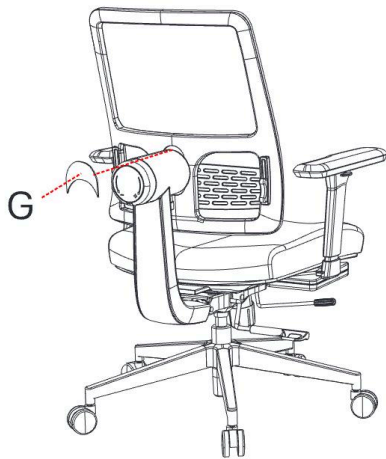

Step 9

Headrest Assembling



Instruções de Ajustes

1.1 Ajuste de inclinação do encosto do banco



1.1.1 Inclinair

Sentado na cadeira, puxe o mecanismo de ajuste no lado direito da cadeira e incline-se para trás para ajustar o ângulo de inclinação. Use a mão direita para empurrar a alavanca para dentro para travar o mecanismo de ajuste. Mova ligeiramente as costas até ouvir o som de "clique" e o ângulo de inclinação seja ajustado.

1.1.2 Vertical

Use a mão direita para puxar novamente o mecanismo de ajuste e, em seguida, incline fortemente o corpo para trás no encosto (este passo é muito importante!). Ao ouvir o som de "clique", o encosto foi destravado com sucesso e, neste momento, você pode reajustar o ângulo de inclinação ou voltar à posição vertical.



Por favor, tenha em mente: Se você não inclinar o corpo para trás com força no encosto ao desbloquear o mecanismo de ajuste, o encosto ficará preso e não voltará à posição vertical.

Enquanto estiver sentado na cadeira, levante a barra de ajuste de profundidade do assento para cima e deslize o assento para a frente ou para trás para ajustar a profundidade. Uma boa posição ergonômica é ter pelo menos 7 cm (ou aproximadamente a distância de um punho) entre a parte de trás do joelho e a borda do assento.

1.2 Ajuste de profundidade do assento

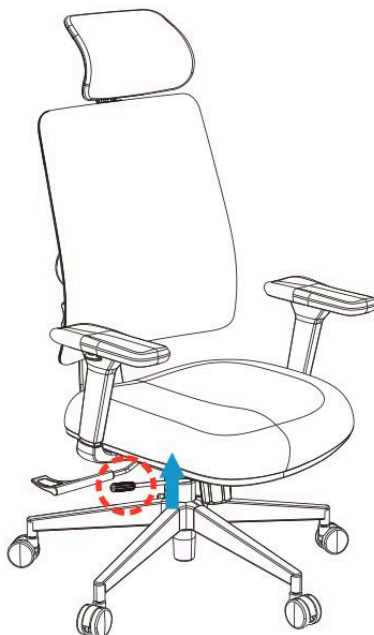

Enquanto estiver sentado na cadeira, levante a barra de ajuste de profundidade do assento e deslize a base do assento para frente ou para trás para ajustar a profundidade do assento. Uma boa posição ergonômica é ter pelo menos 7 cm (ou cerca de uma distância dos punhos) entre a parte de trás do joelho e a borda do assento.

1.3 Ajuste de altura do apoio lombar

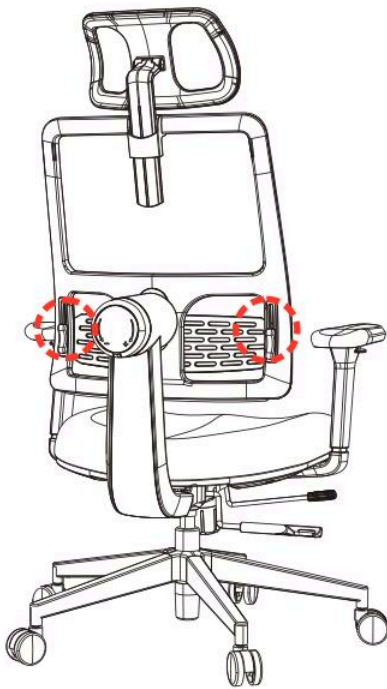

Enquanto estiver sentado na cadeira, coloque suas mãos à esquerda e à direita do mecanismo de ajuste lombar na parte traseira do encosto da cadeira. Empurre o mecanismo de ajuste para cima ou para baixo para ajustar a posição do suporte lombar até que esteja na posição que você considerar adequada. O alcance de ajuste da altura do suporte lombar é de 6 cm.

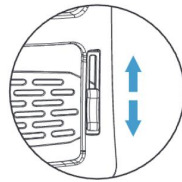

1.4 Ajuste de altura do assento

1.4.1 Levantar

Levante a barra de ajuste de altura do assento e retire o peso do corpo da almofada ao mesmo tempo. A cadeira subirá lentamente e depois soltará a alavanca de ajuste de altura quando a altura da cadeira for adequada ao seu corpo. Uma boa posição ergonômica é que os pés estejam apoiados no chão e os joelhos alinhados com os quadris.

1.4.2 Abaixar

Enquanto estiver sentado na cadeira, levante a alavanca de ajuste de altura. A cadeira abaixará lentamente e liberará a alavanca de ajuste de altura quando a altura do assento for adequada.



1.5 Ajuste do apoio de braço



1.5.1 Ajuste de Altura

Levante o botão na parte externa do apoio de braço e, em seguida, levante o apoio de braço para ajustar o nível a uma altura adequada de acordo com suas necessidades.

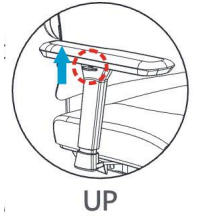

1.5.2 Ajuste Frontal e Traseiro

Segurando o apoio de braço, mova-o para frente e para trás para ajustá-lo à distância adequada da sua mesa de trabalho.

1.5.3 Ajuste de rotação

Segurando o apoio de braço, gire-o para a esquerda ou para a direita para ajustá-lo no ângulo adequado para seus braços.

1.5.4 Ajuste interno e externo

Segure o meio do apoio de braço e mova-o para dentro ou para fora para ajustar os braços em uma posição adequada de acordo com suas necessidades.



1.6 Ajuste da força de inclinação para trás

Embaixo da cadeira, no centro, há um botão redondo preto que você pode ajustar a força de inclinação das costas de acordo com a direção do botão "+", símbolo "-". O sinal "+" significa que exigirá mais força de inclinação, e o sinal "-" significa que exigirá menos força de inclinação.

1.7 Ajuste da Força do Apoio Lombar

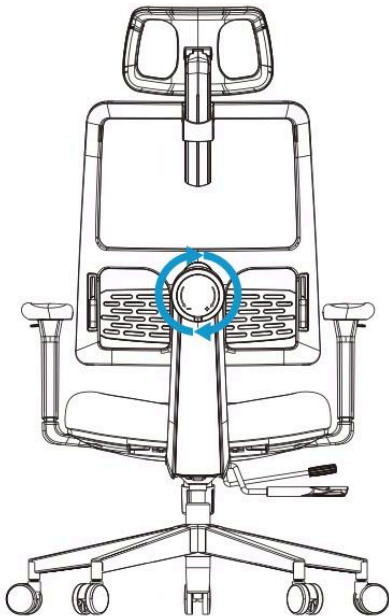

O botão laranja nas costas da cadeira pode ajustar a força do suporte lombar. Siga a direção dos símbolos "+" e "-", bem como das setas marcadas no botão laranja. Para ajustar a força do suporte lombar para obter mais suporte, gire o botão em direção ao sinal "+" e, para obter menos suporte, gire em direção ao sinal "-".

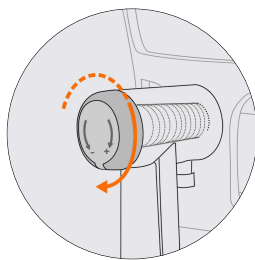

1.8 Função de bloqueio/ desbloqueio do suporte lombar

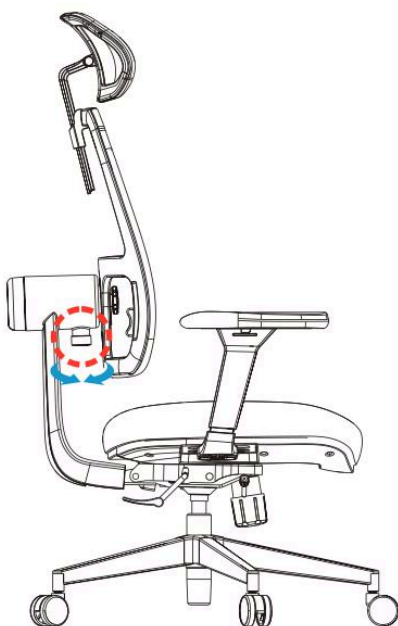

No encosto da cadeira há um botão preto abaixo do apoio lombar. Para manter o apoio lombar numa posição fixa, rode o botão para bloquear. Para poder flexionar a região lombar e fazer com que o apoio lombar acompanhe seus movimentos, gire o botão para a posição destravada.

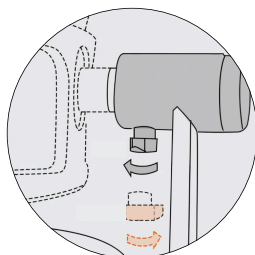

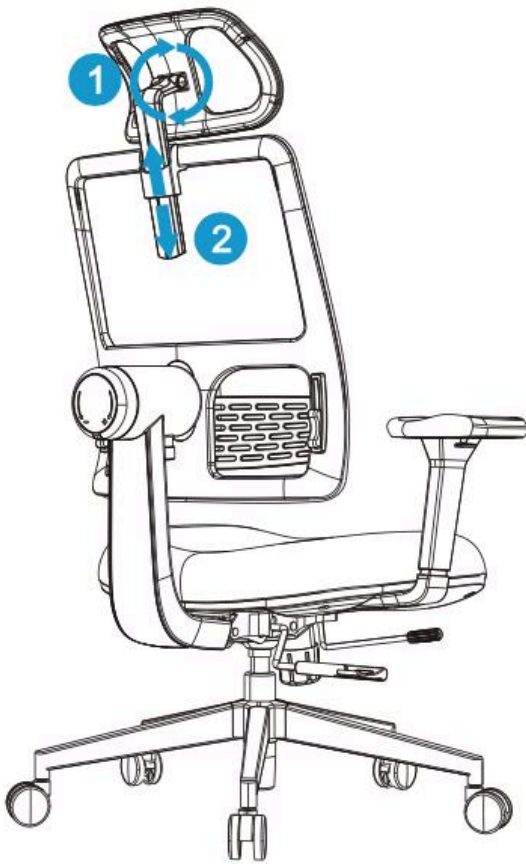

1.9 Ajuste do encosto de cabeça

1.9.1 Ajuste de Ângulo

O apoio de cabeça gira para cima e para baixo em um intervalo de 30° para que você possa ajustar o ângulo do apoio de cabeça de acordo com as necessidades de sua cabeça e pescoço.

1.9.2 Ajuste de Ângulo

Segurando o encosto de cabeça, levante-o e abaixe-o para ajustá-lo a uma altura adequada de acordo com as necessidades de sua cabeça e pescoço.

Perguntas Frequentes

1. Como ajusto a altura do encosto do assento para que se adapte a mim?

Você pode ver a altura recomendada marcada atrás do encosto do assento (primeiro nível: menos de 165 cm; segundo nível: 166 cm - 178 cm; terceiro nível: mais de 179 cm). Escolha o nível correto (buraco) de acordo com a sua altura e, em seguida, alinhe o buraco atrás do encosto do assento com o buraco no suporte lombar e aperte o parafuso na conexão no sentido anti-horário até que o encosto do assento esteja seguro.

2. Por que o encosto não pode voltar à posição vertical depois de inclinado?

Se precisar restaurar o encosto à posição vertical, ou ajustar o ângulo de inclinação do encosto novamente, use sua mão direita para puxar o mecanismo de ajuste e depois incline fortemente seu corpo para trás no encosto. Quando ouvir o som de "clique", o encosto foi destravado com sucesso. Neste momento, você pode reajustar o ângulo de inclinação ou voltar à posição vertical. Se precisar fixar o encosto, empurre a alavanca de ajuste para dentro para travá-lo no lugar.

3. Como ajustar a cadeira no estado de inclinação?

Sentado na cadeira, puxe o mecanismo de ajuste no lado direito da cadeira, depois incline-se para trás para ajustar o ângulo de inclinação. Use sua mão direita para empurrar a alavanca para dentro e travar o mecanismo de ajuste. Mova suas costas levemente até ouvir o som de "clique", e o ângulo de inclinação estará ajustado.

4. Preciso empurrar muito forte para fazer com que o encosto se incline para trás?

Debaixo do assento, há um botão redondo preto no centro. Você pode ajustar a força de inclinação do encosto de acordo com a direção do botão, com os símbolos "+" e "-" (o sinal "+" requer mais força de inclinação, o sinal "-" requer menos força de inclinação). Você pode girar o botão na direção do "-" para reduzir a força de inclinação.

5. Como ajusto a profundidade do assento?

Sentado na cadeira, levante o mecanismo de ajuste de profundidade do assento no lado direito da cadeira e depois deslize seu assento para frente ou para trás para ajustar a profundidade do assento. Dica ergonômica: Deve haver uma distância de um punho entre a borda do seu assento e a parte de trás do seu joelho.

6. Como faço para que o suporte lombar siga minha cintura em vez de ficar fixo?

Há um botão preto debaixo do suporte lombar. Gire o interruptor e, quando o suporte lombar estiver destravado, seguirá automaticamente a cintura.

7. É possível fixar a posição do suporte lombar?

Há um botão preto debaixo do suporte lombar. Gire o botão e, quando o suporte lombar estiver travado, apoiará sua cintura de forma fixa.

INPRO

Tem alguma dúvida ou sugestão?

E-mail: contato@inpro.br.com

Telefone: +55 (11) 941912689

R. Mário Faustino, 41 - Sala 02

Parque Jabaquara

São Paulo - SP, 04357-030