

# INPRO

## SILLA ERGONÓMICA DAILY





## Precaución

- Lea atentamente estas instrucciones antes del montaje y verifique que todos los componentes estén presentes antes de comenzar el proceso de armado.
- Utilice este producto únicamente para sentar a una persona a la vez.
- No utilice esta silla como un escalón/escalera, ni en superficies de suelo irregulares.
- No se siente en ninguna parte de la silla excepto en el asiento.
- No use la silla a menos que todos los pernos, tornillos y perillas estén apretados.
- Cada seis meses, asegúrese de que todos los pernos, tornillos y perillas estén completamente apretados para garantizar la estabilidad.
- Si faltan partes, están rotas, dañadas o desgastadas, deje de usar el producto hasta que las reparaciones se realicen utilizando piezas autorizadas por la fábrica.
- Guarde este manual para futuras consultas.

# SILLA ERGONOMICA DAILY

## Componentes

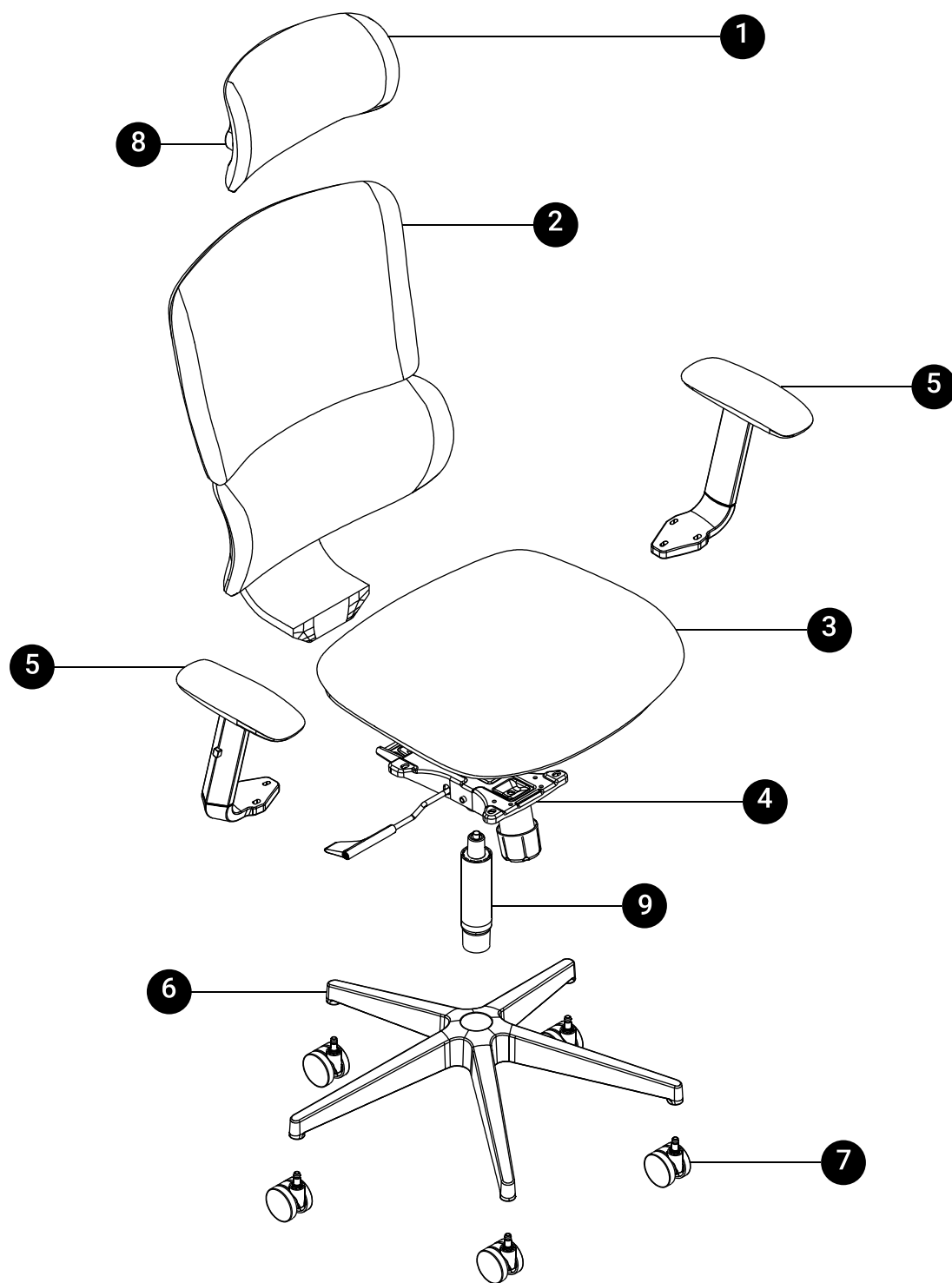

# SILLA ERGONÓMICA DAILY

## Componentes

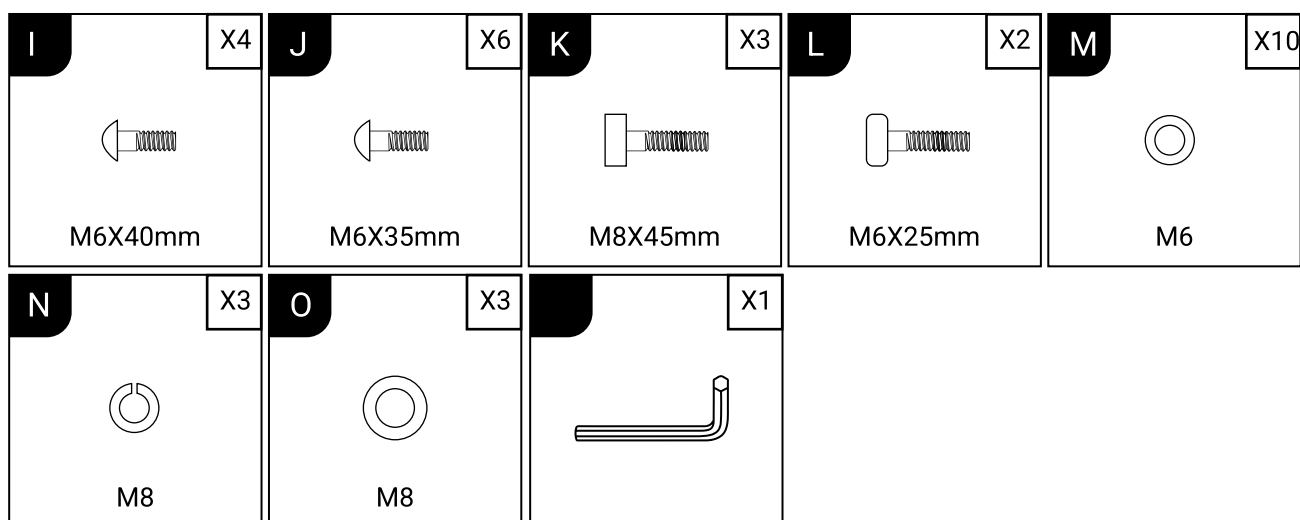
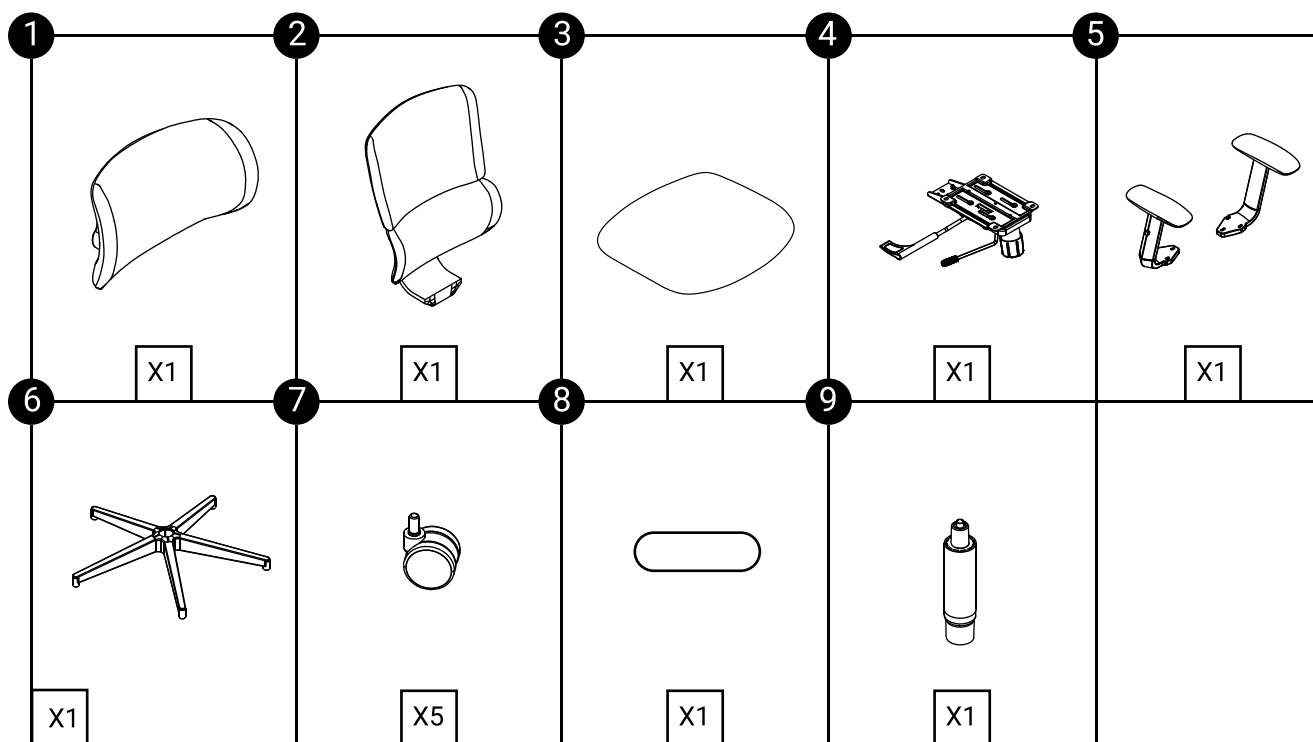

# SILLA ERGONÓMICA DAILY

## Pasos

1

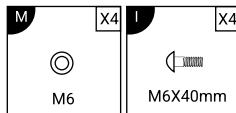
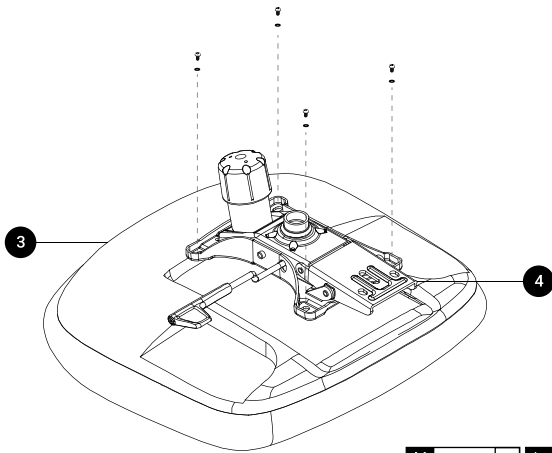

2

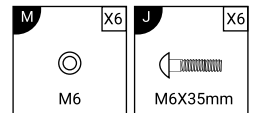
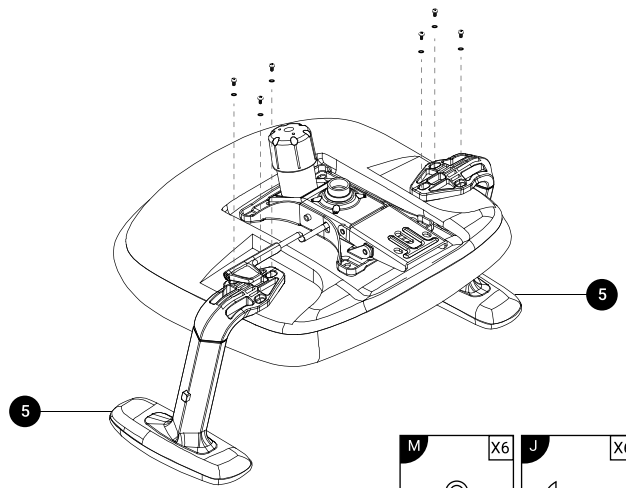

3

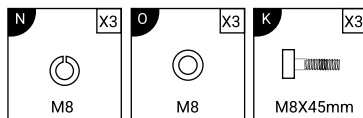
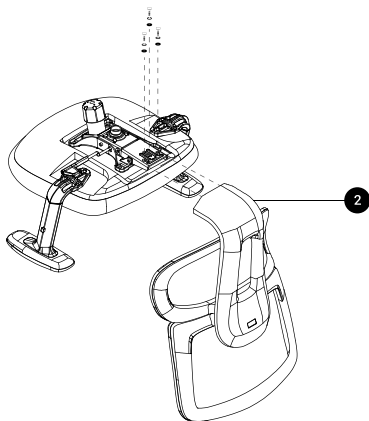

4

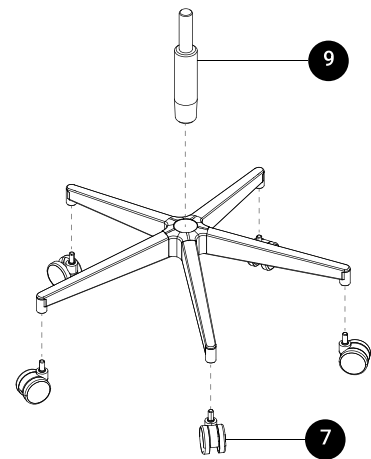

5

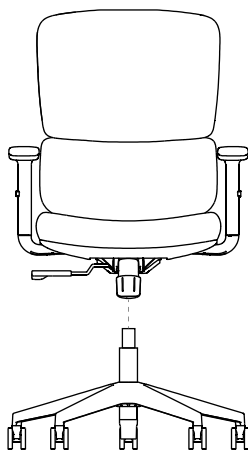

6

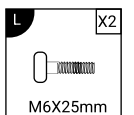
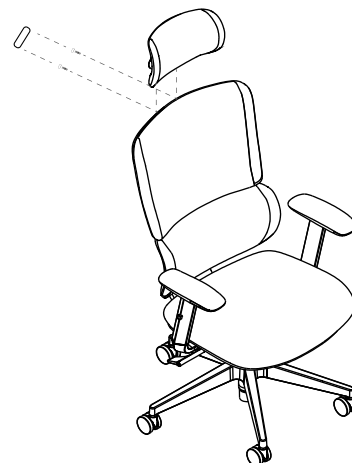

# SILLA ERGONÓMICA DAILY

## Instrucciones de uso

### 1.1 Ajuste de altura



Para elevar el asiento, levanta la palanca mientras te levantas ligeramente de la silla.

Para bajarlo, levanta la palanca mientras estás sentado.

### 1.2 Ajuste de Tensión

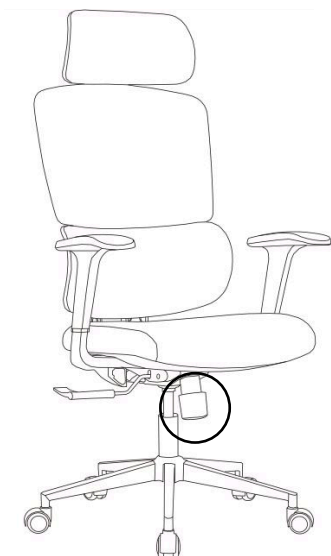

Mientras estás sentado, gira el botón en sentido horario para aumentar la tensión.

Para disminuir, gira el botón en sentido anti-horario.

# CONTACTO

¿Tienes alguna duda, comentario o sugerencia?

Contáctate con nosotros

## **Argentina**

[hola@inpro.ar](mailto:hola@inpro.ar)

[inpro.ar](http://inpro.ar)

## **Chile**

[hola@inprocl.com](mailto:hola@inprocl.com)

[inprocl.com](http://inprocl.com)