

INPRO

Silla Ergonómica Core



SILLA ERGONÓMICA CORE



Precaución

- Lea atentamente estas instrucciones antes del montaje y verifique que todos los componentes estén presentes antes de comenzar el proceso de armado.
- Utilice este producto únicamente para sentar a una persona a la vez.
- No utilice esta silla como un escalón/escalera, ni en superficies de suelo irregulares.
- No se siente en ninguna parte de la silla excepto en el asiento.
- No use la silla a menos que todos los pernos, tornillos y perillas estén apretados.
- Cada seis meses, asegúrese de que todos los pernos, tornillos y perillas estén completamente apretados para garantizar la estabilidad.
- Si faltan partes, están rotas, dañadas o desgastadas, deje de usar el producto hasta que las reparaciones se realicen utilizando piezas autorizadas por la fábrica.
- Guarde este manual para futuras consultas.

SILLA ERGONÓMICA CORE

Componentes

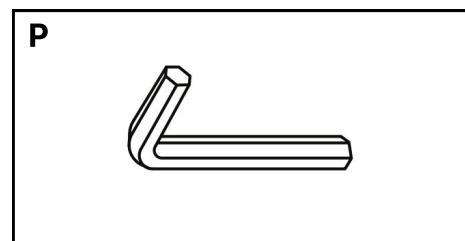
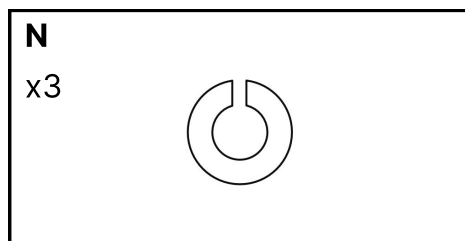
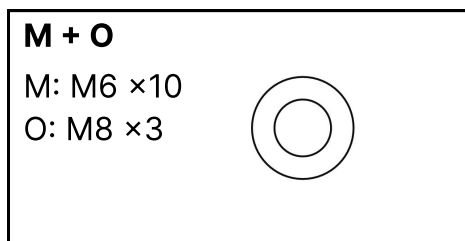
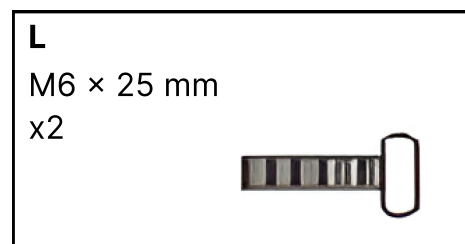
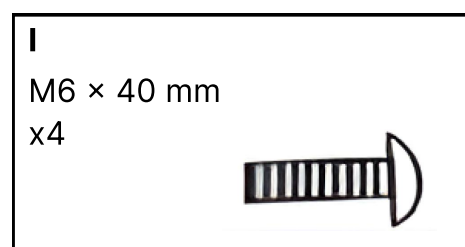
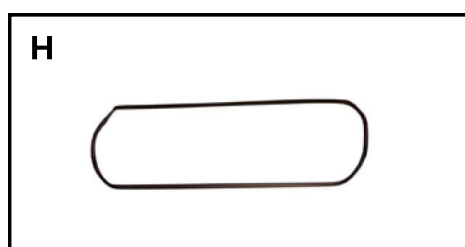
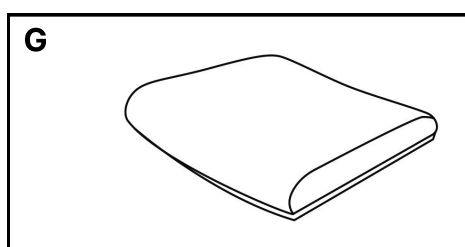
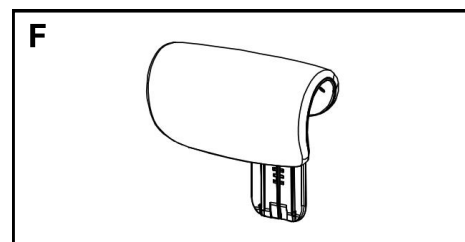
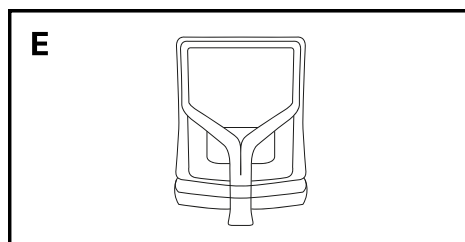
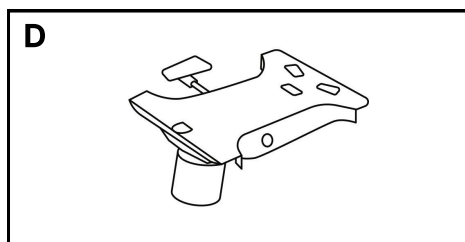
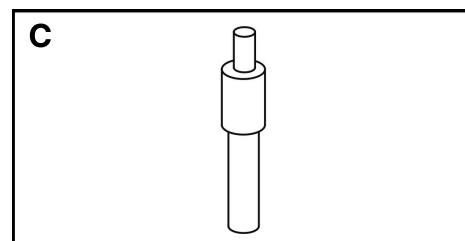
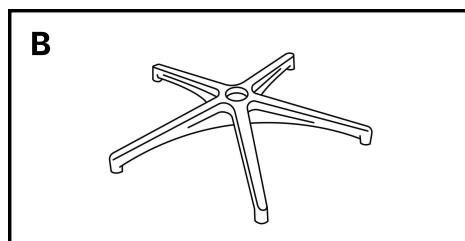
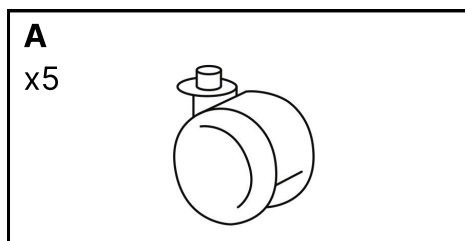

SILLA ERGONÓMICA CORE

Pasos

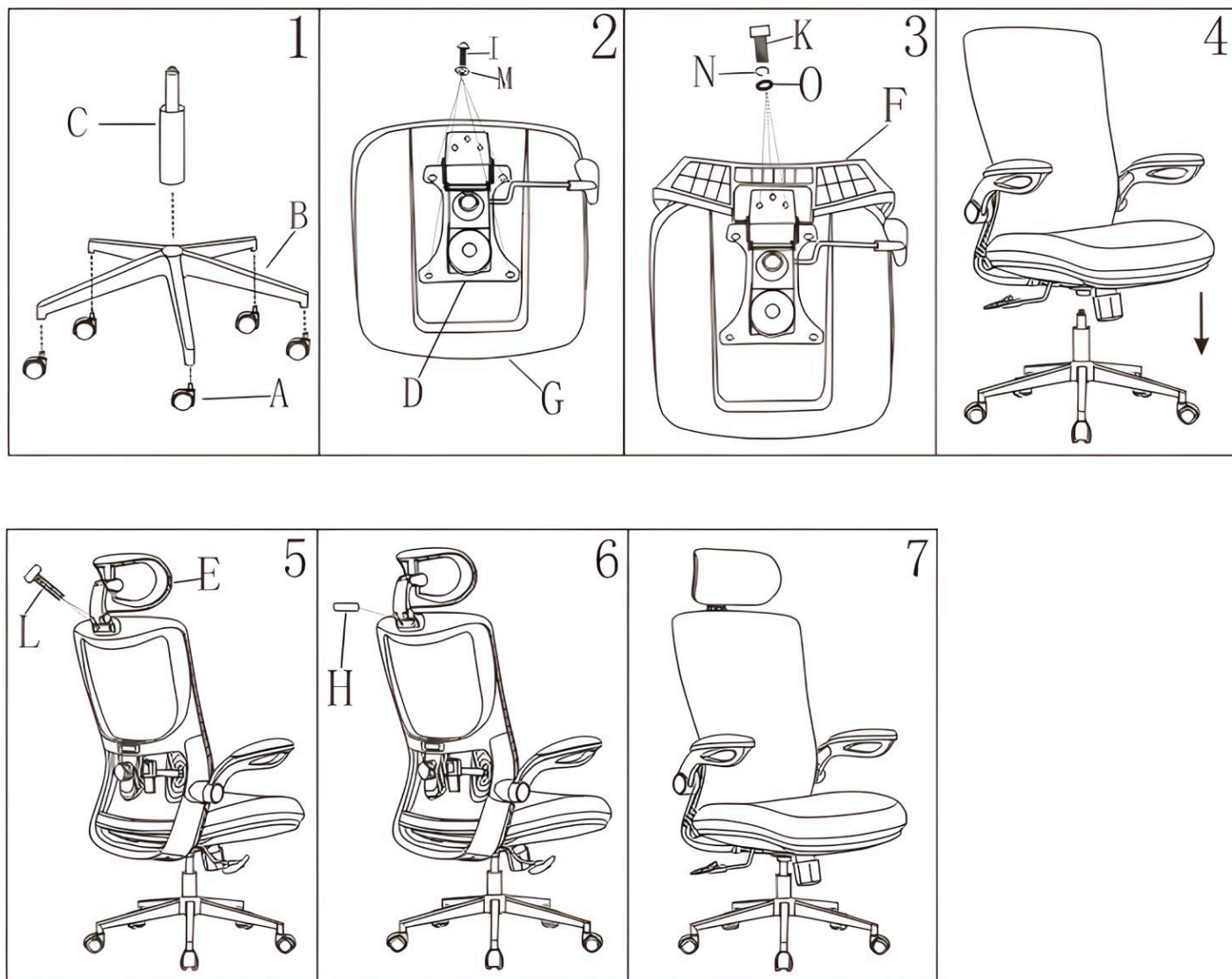

SILLA ERGONÓMICA CORE

Pasos

1.1 Ajuste de ruedas

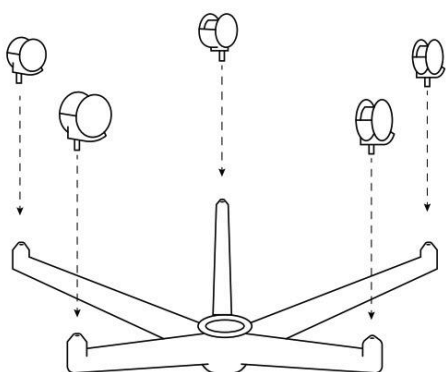

Con la base estrella (B) boca abajo, presiona las ruedas (A) en cada agujero con una cantidad considerable de fuerza (deben "encajar" con un "pop").

1.2 Ajuste de cilindro

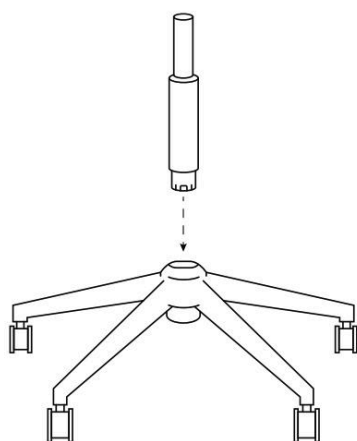

Voltea la base para que las ruedas queden sobre el suelo e inserta el cilindro (C) en la base estrella (B) con el extremo más grande en la parte inferior. Deja la base ensamblada a un lado por ahora.

SILLA ERGONÓMICA CORE

Pasos

1.3 Ajuste del mecanismo

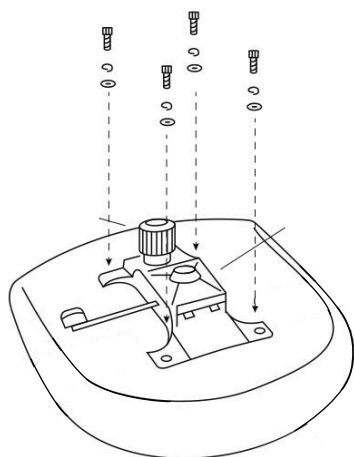

Toma el mecanismo (D) y alinéalo con los orificios en la parte inferior del asiento (G).

Utiliza cuatro tornillos (I) de 40mm (x4) y cuatro arandelas planas (M) M6 (x4) para fijar el Mecanismo al asiento.

1.4 Ajuste del asiento

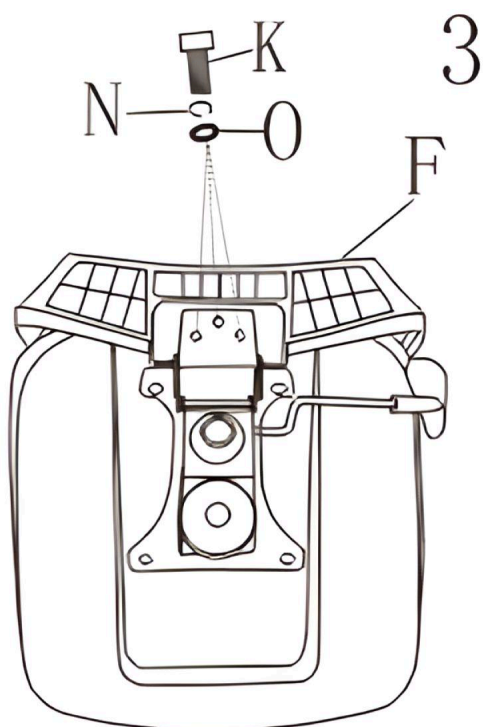

Toma el asiento y alinéalo con los orificios en la parte inferior del mecanismo.

Enhebra tres tornillos (K) de 45mm (x3) con tres arandelas de presión (N) M8 (x3) y tres arandelas Planas (O) M8 (x3). Utilízalos para conectar el respaldo al asiento (comienza apretando todos los tornillos a mano, luego usa la llave Allen (P) para apretar tanto como puedas). Asegúrate de que el respaldo esté derecho y completamente seguro.

SILLA ERGONÓMICA CORE

Pasos

1.5 Ajuste del asiento

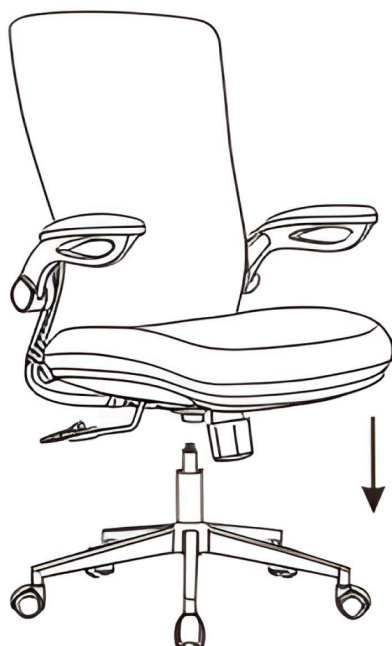

Toma todas las partes completadas del asiento e insértalas en el cilindro. Presiona hacia abajo firmemente para asegurar.

1.6 Ajuste del reposacabezas

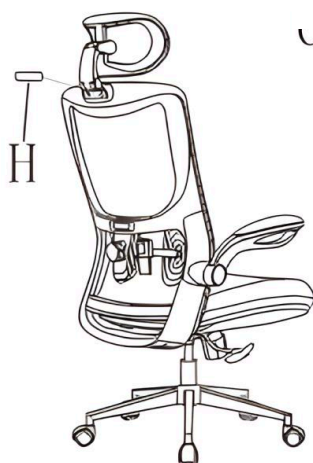
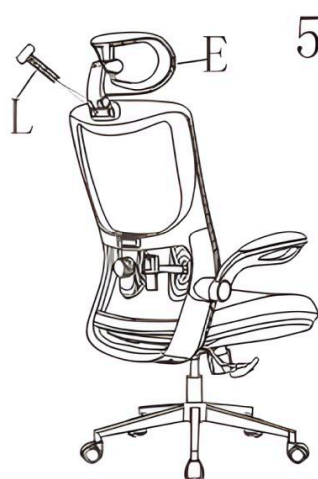

Ajusta el reposacabezas en la parte superior trasera del marco del respaldo de la silla. Alinea los agujeros en la base del reposacabezas con el marco de la silla, inserta ambos tornillos (L) M6 y aprieta con la llave Allen. Luego ajusta el cilindro (H) en su orificio.

SILLA ERGONÓMICA CORE

Instrucciones de uso

2.1 Ajuste de altura



Para elevar el asiento, levanta la palanca mientras te levantas ligeramente de la silla.

Para bajarlo, levanta la palanca mientras estás sentado.

2.2 Ajuste Lumbar

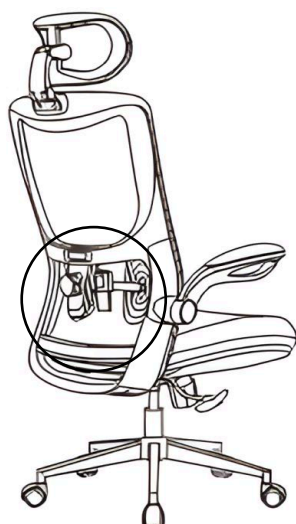

Para ajustar la altura:

Agarra el soporte lumbar con ambas manos y levántalo o bájalo al mismo tiempo.

SILLA ERGONÓMICA CORE

Instrucciones de uso

2.3 Ajuste de Tensión



Mientras estás sentado, gira el botón en sentido horario para aumentar la tensión.

Para disminuir, gira el botón en sentido anti-horario.

CONTACTO

¿Tienes alguna duda, comentario o sugerencia?

Contáctate con nosotros

hola@inpro.la

inpro.la

¡Gracias por elegirnos para mejorar tu espacio de trabajo de forma ergonómica y saludable!